

ES1330L

NACELLES À CISEAUX ÉLECTRIQUES LÉGÈRES



SPÉCIFICATIONS PRINCIPALES

Hauteur de la plate-forme

Intérieur: 3,8 m
Extérieur: 3,8 m

Capacité avec extension possible du plateau

115 kg

Capacité de la plate-forme

Intérieur: 227 kg
Extérieur: 227 kg

Vitesse de conduite - Abaissée

3,8 km/h

CARACTÉRISTIQUES PRINCIPALES

- Légère, pour des travaux en intérieur sur un sol sensible, comme dans des data centers, mais également utilisable pour des applications en extérieur.
- Manœuvre plus efficace avec un encombrement compact, offrant un rayon de braquage nul réservé à l'industrie et destiné aux travaux dans des espaces restreints.
- Réduction des coûts d'exploitation grâce à une transmission électrique et aux composants intégrés contenant un nombre réduit de flexibles et de raccords hydrauliques sur toute la machine. Cela se traduit par une augmentation de la durée de fonctionnement ainsi qu'une réduction des fuites et des interventions de maintenance.

ACCESSOIRES ET OPTIONS

- Alarme de recul à bruit blanc
- Huile hydraulique biodégradable de synthèse
- Gyrophare (double)
- MDI (au sol)
- Capots du moteur d'entraînement
- Prise de CA sur la plate-forme
- Points de levage et de fixation
- Ausrüstung für schwierige Einsatzbedingungen
- Pack antivandalisme

TECRAM
Route d'Yverdon 34 · CH-1373 Chavornay · +41 24 441 42 40 · info@tecam.ch · www.tecam.ch

SPÉCIFICATIONS STANDARD

Performance

Hauteur de travail (Intérieur/ Extérieur)	5,8 m / 5,8 m
Hauteur de la plate-forme - Élevée (Intérieur/ Extérieur)	3,8 m / 3,8 m
Capacité de la plate-forme - Intérieur	227 kg
Capacité de la plate-forme - Extérieur	227 kg
Capacité avec extension possible du plateau	115 kg
Temps de levage/abaissement (sans charge)	17/11 s
Temps de levage/abaissement (charge nominale)	14/20 s
Hauteur de conduite maximum	Élévation complète
Poids de la machine *	900 kg
Pression au sol maximale	8,4 kg/cm ²
Vitesse de conduite - Abaissée	3,8 km/h
Vitesse de conduite - Élevée	0,8 km/h
Pente franchissable	25% (14°)
Rayon de braquage - Intérieur	Nul
Rayon de braquage - Extérieur	1,4 m
Taux d'inclinaison max. (d'un côté à l'autre)	1,75° Intérieur / 1,5° Extérieur
Taux d'inclinaison max. (d'avant en arrière)	3°

* Certaines options ou réglementations nationales peuvent augmenter le poids et/ou les dimensions de la machine

Alimentation

Moteurs d'entraînement	24 V Électrique PMDC
Batteries	2 x 12 V 115Ah AGM
Chargeur (120/240 V - 50/60 Hz)	27 A (algorithme universel)

Pneus

Pneus (pleins non marquants)	255 x 76 mm
------------------------------	-------------

Freins

Électriques / À friction

Circuit hydraulique

Circuit hydraulique	5 l
Moteur de pompe hydraulique	Engrenage à cylindrée fixe

CARACTÉRISTIQUES STANDARDS

- Commandes proportionnelles
- Indicateur de l'état de la batterie
- Chargeur universel multifonction 27 A
- Avertisseur sonore
- Compteur horaire
- Alarme et témoin d'inclinaison
- Points d'amarrage
- Commande de plate-forme amovible
- Système d'inclinaison variable
- Goupilles nickelées
- Bagues de bras de ciseaux lubrifiées à vie
- Support de maintenance pour ciseaux
- Câble spiralé de boîtier de commande de plate-forme
- Extension de plateau activée 55 cm
- Échelle amovible
- SkySense niveau 1
- 2 x 12V 115 A/hr Batteries haute capacité
- Système actif de protection contre les nids de poule
- Passages de fourches
- Portes battantes en acier
- Câble d'abaissement manuel
- Plateau acier avec bande de roulement diamant
- Joints de fusée lubrifiés à vie
- Port d'analyseur diagnostic
- Freinage dynamique
- Système de détection de coupure de charge*
- Verrouillage de la porte
- Module de connectivité Clearsky SMART FLEET - Abonnement via On Line Express

* Inclut une station de travail sans prise 12 V, supports pour tuyaux, étau ou arbre d'électricien.

ES1330L

NACELLES À CISEAUX ÉLECTRIQUES LÉGÈRES



DIMENSIONS

Toutes les dimensions sont approximatives

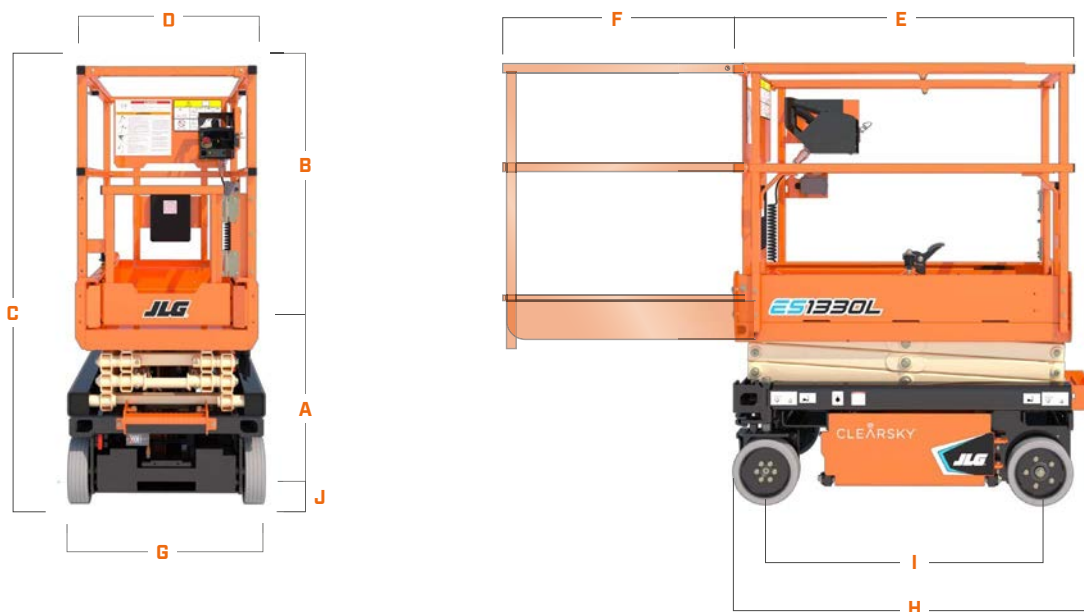

A. Hauteur de la plate-forme (abaissée)	0,71 m
B. Hauteur du garde-corps de la plate-forme	1,1 m
C. Hauteur repliée (garde-corps rabattus)	1,8 m
D. Largeur hors-tout	0,61 m
E. Longueur hors-tout	1,26 m

F. Extension de plateau	0,55 m
G. Largeur hors-tout	0,76 m
H. Longueur hors-tout	1,46 m
I. Empattement	1,08 m
J. Garde au sol	60 mm

IMPORTANT

JLG recherche et développe constamment des produits et se réserve le droit d'effectuer des modifications sans préavis. Toutes les données de ce document sont indicatives. Certaines options ou réglementations nationales augmentent le poids de la machine. Les spécifications peuvent changer pour répondre aux réglementations nationales ou en raison de l'ajout d'équipements en option.

En raison de l'amélioration continue des produits, JLG Industries se réserve le droit d'effectuer des modifications sur spécifications et/ou équipements sans préavis.



Route d'Yverdon 34 · CH-1373 Chavornay · +41 24 441 42 40 · info@tecrum.ch · www.tecrum.ch

